

Information produit : Pelle sur chenilles

R 918

Litronic®

Génération

6

Moteur

120 kW / 163 ch

Phase V

Poids en ordre de marche

19 550 – 22 650 kg

Capacité du godet rétro

0,55 – 1,15 m³



LIEBHERR

Vivre le progrès

R 918

Équipement

- Large choix de types et de longueurs d'équipements
- Longévité des pièces et productivité accrue grâce au dispositif de graissage centralisé automatique
- Dispositif de sécurité contre la rupture de flexibles sur vérins de flèche et balancier

Confort

- Espace de travail climatisé et spacieux
- Siège pneumatique à amortissement vertical et longitudinal
- Ecran couleur tactile 7" haute résolution simple d'utilisation
- Vitre frontale entièrement escamotable

Châssis

- Châssis en forme de X robuste, facile à arrimer grâce aux oeilletons intégrés
- Facilité d'entretien
- Plusieurs combinaisons de châssis et de lames de nivelage disponibles
- Coffre de rangement additionnel (option)
- Train de chenilles sans entretien et galets de roulement graissés à vie





Sécurité

- Visibilité panoramique entièrement dégagée et caméras de surveillance arrière et latérale
- Console relevable pour un accès cabine aisé et sécurisé
- Structure cabine certifiée ROPS résistante au retournement
- Sortie de secours par la vitre arrière quelle que soit la configuration de la pelle
- Vitre de droite et pare-brise en verre feuilleté et teinté

Moteur

- Nouveau moteur répondant à la norme européenne Phase V
- Mise au ralenti et montée en régime automatiques

Maintenance

- Concept d'entretien avec éléments accessibles depuis le sol
- Niveau et remplissage de l'huile moteur accessibles depuis le sol
- Vanne d'arrêt en sortie de réservoir hydraulique

Caractéristiques techniques



Moteur

Puissance selon norme ISO 9249	120 kW (163 ch) à 1 800 tr/min
Couple	682 Nm à 1 400 tr/min
Type	D924 A7-05 – moteur FPT conçu pour Liebherr
Conception	4 cylindres en ligne
Alésage	104 mm
Course	132 mm
Cylindrée	4,5 l
Mode de combustion	Diesel 4 temps Common-Rail Suralimenté avec refroidissement de l'air d'admission
Traitement des gaz d'échappement	Phase V DOC + FAP + SCR Régénération passive par thermo management
Option	Filtre à particules
Système de refroidissement	Refroidissement par eau et radiateur à huile moteur intégré
Filtration	Filtre à air sec avec séparateur primaire et élément de sécurité
Réservoir de carburant	368 l
Réservoir d'urée	46 l
Circuit électrique	
Tension	24 V
Batteries	2 x 135 Ah/ 12 V
Alternateur	Triphasé 28 V/140 A
Ralenti automatique	Contrôlé par capteur



Commande

Système de répartition d'énergie	A l'aide de distributeurs hydrauliques avec des clapets de sécurité intégrés, permettant une commande simultanée et indépendante de la translation, de l'orientation et de l'équipement
Commande	
Rotation et équipement	Pilotage proportionnel par manipulateur en croix
Translation	– Pilotage proportionnel par pédales ou par leviers démontables – Présélection de la vitesse
Fonctions supplémentaires	Pilotage proportionnel par pédale ou par mini-joystick



Circuit hydraulique

Pompe hydraulique	Liebherr à débit variable et plateau oscillant
Débit max.	390 l/min
Pression max.	350 bar
Régulation et commande des pompes	Système Confort Synchrone Liebherr (LSC) avec régulation électronique par puissance limite, débit mini des pompes à pression max., distribution de l'huile aux différents récepteurs proportionnelle à la demande, circuit d'orientation prioritaire et contrôle du couple
Capacité du réservoir hydr.	170 l
Capacité du circuit hydr.	max. 350 l
Filtration	1 filtre dans le circuit retour, avec haute précision de filtration (5 µm)
Système de refroidissement	Système de refroidissement compact composé d'une unité de refroidissement pour l'eau, l'huile hydraulique, l'air de suralimentation et doté d'un ventilateur à régulation thermostatique en continu
Modes de travail	Adaptation de la puissance du moteur et de l'hydraulique selon les applications, à l'aide d'un présélecteur du mode de fonctionnement. Par exemple pour des travaux particulièrement économiques et non nuisibles à l'environnement ou pour des rendements d'extraction maximaux et des applications difficiles
Réglage du régime et de la puissance	Adaptation en continu de la puissance du moteur et de l'hydraulique par l'intermédiaire du régime moteur



Orientation

Entraînement	Moteur hydraulique Liebherr à plateau incliné avec clapet de freinage intégré et commande du couple
Réducteur	Liebherr, compact à trains planétaires
Couronne de rotation	Liebherr, étanche, à billes et denture intérieure
Vitesse de rotation	0 – 10,0 tr/min en continu
Couple de rotation	51 kNm
Frein de blocage	Disques sous bain d'huile (à action négative)



Cabine

Cabine	Structure de cabine de sécurité ROPS (système de protection au retournement selon ISO 12117-2:2008) avec pare-brise entièrement ou partiellement escamotable sous le toit, projecteurs de travail intégrés dans le toit, porte avec deux vitres latérales coulissantes, grand coffre de rangement et nombreux vide-poches, montage sur plots viscoélastiques anti-vibrations, vitres droite et de toit feuilletées, toutes vitres teintées, pare-soleils extensibles indépendants pour le pare-brise et vitre de toit, allumecigare et prise 24 V, prise 12 V, porte-bouteille
Siège du conducteur	Siège Liebherr-Comfort à suspension pneumatique équipé d'une adaptation automatique à la corpulence du conducteur, amortissement vertical et longitudinal du siège (pupitre et manipulateurs inclus), réglage indépendant ou combiné du siège et des accoudoirs (réglables en largeur, en hauteur et en inclinaison), chauffage du siège de série
Consoles	Consoles oscillantes avec le siège, console gauche relevable
Commande et affichages	Grand écran couleur haute définition avec commande explicite par écran tactile, apte à la vidéo, de nombreuses possibilités de réglage, de contrôle et de surveillance (p. ex. climatisation, consommation de carburant, paramètres de la machine et des outils)
Climatisation	Climatisation automatique, fonction de ventilation, dégivrage et déshumidification rapides par simple pression sur un bouton, commande des clapets de ventilation par menu. Filtres pour l'air frais et l'air de circulation faciles à remplacer et accessibles de l'extérieur. Unité de climatisation conçue pour des températures extérieures extrêmes, capteurs de rayonnement solaire et de températures extérieure et intérieure Le circuit de climatisation contient des gaz à effet de serre fluorés
Fluide frigorigène	R134a
Potentiel de réchauffement planétaire	1 430
Quantité à 25 °C*	1 260 g
Equivalent CO ₂	1,80 t
Vibrations**	
Système main/bras	< 2,5 m/s ² , selon ISO 5349-1:2001
Corps entier	< 0,5 m/s ²
Incertitude de mesure	Selon norme EN 12096:1997
Niveau sonore	
ISO 6396	L _{PA} (intérieur) = 70 dB(A)
2000/14/CE	L _{WA} (extérieur) = 102 dB(A)



Châssis

Variante	
NLC	Voie 2 000 mm
LC	Voie standard 2 250 mm
Entraînement	Moteur hydraulique Liebherr à plateau oscillant avec clapets de freinage des deux côtés
Réducteur	Liebherr compact à train planétaire
Vitesse de translation maximale	Standard 3,2 km/h Rapide 6,0 km/h
Force de traction à la chenille	192 kN
Train de chenilles	B60, sans entretien
Galets de roulement/ Galets porteurs	7 / 2
Chenilles	Etanches et graissées
Tuiles	A triples nervures
Frein de blocage	Disques sous bain d'huile (à action négative)
Clapets de freinage	Intégrés dans le moteur de translation
Oeillets d'arrimage	Intégrés



Équipement

Vérins hydrauliques	Vérins Liebherr avec système d'étanchéité et de guidage spécial
Paliers	Etanches et d'entretien réduit
Graissage	Graissage centralisé Liebherr

* Valable pour les machines standards sans rehausse de cabine ni cabine éleuable

** Pour l'évaluation des risques selon 2002/44/CE voir ISO/TR 25398:2006

Dimensions

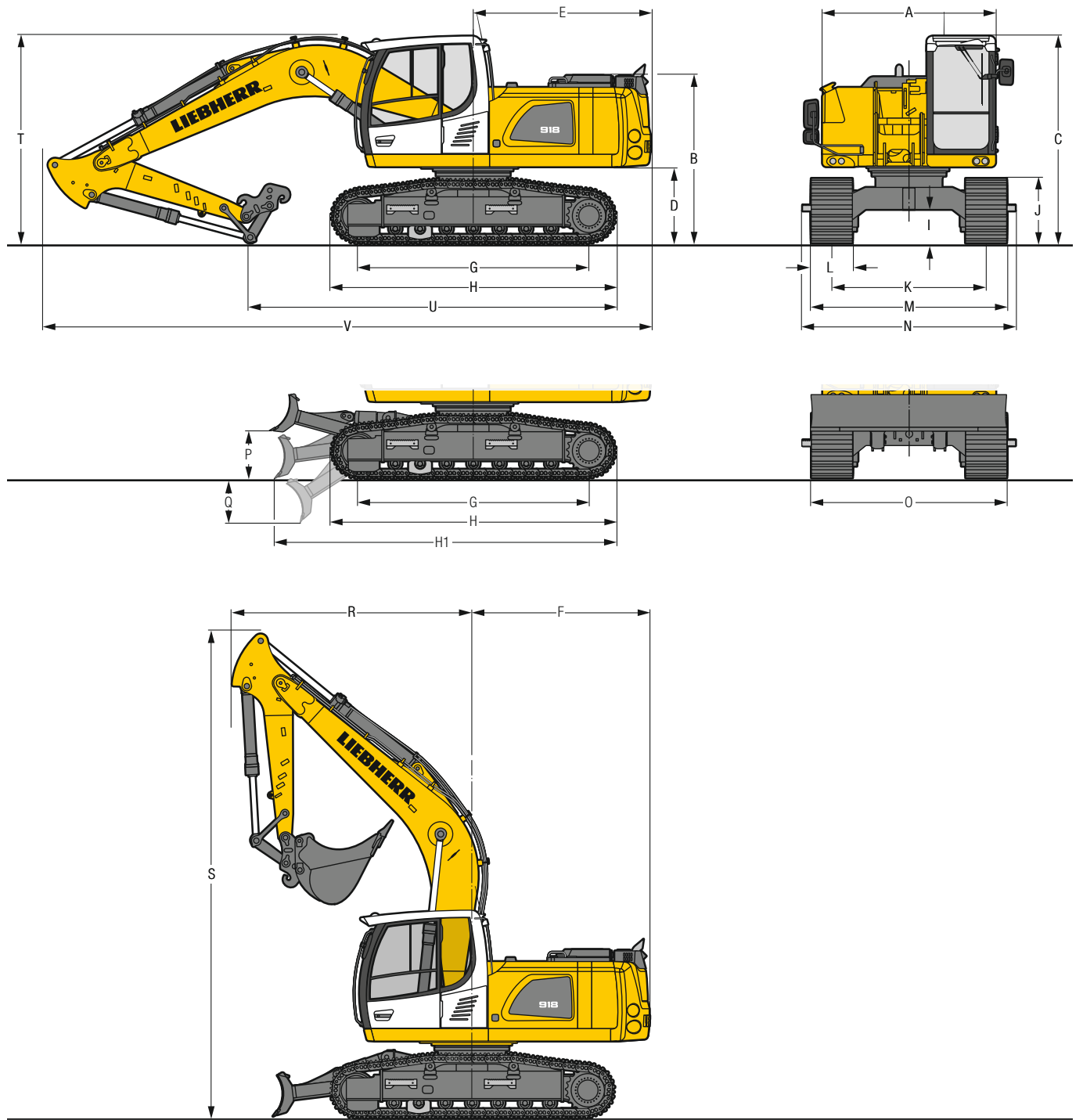

	NLC	mm			NLC avec lame	mm			LC	mm			LC avec lame	mm		
A	Largeur de la tourelle	2 525			2 525			2 525			2 525			2 525		
B	Hauteur à la tourelle	2 455			2 455			2 455			2 455			2 455		
C	Hauteur à la cabine	3 030			3 030			3 030			3 030			3 030		
D	Garde au sol au contrepoids	1 100			1 100			1 100			1 100			1 100		
E	Longueur arrière	2 580			2 580			2 580			2 580			2 580		
F	Rayon de giration arrière	2 580			2 580			2 580			2 580			2 580		
G	Empattement	3 370			3 370			3 370			3 370			3 370		
H	Longueur du châssis	4 150			4 150			4 150			4 150			4 150		
H1	Longueur du châssis avec lame	-			5 040			-			4 965			-		
I	Garde au sol au châssis	490			490			490			490			490		
J	Hauteur aux chenilles	955			955			955			955			955		
K	Voie	2 000			2 000			2 250			2 250			2 250		
L	Largeur des tuiles	500	600	750	500	600	750	500	600	750	900	500	600	750	900	
M	Largeur aux chenilles	2 500	2 600	2 750	2 500	2 600	2 750	2 750	2 850	3 000	3 150	2 750	2 850	3 000	3 150	
N	Largeur aux marchepieds	2 490	2 660*	2 660*	2 490	2 660*	2 660*	2 800	2 800	3 000*	3 100*	2 800	2 800	3 000*	3 100*	
O	Largeur de la lame	-			2 500 2 600 2 850			-			2 850 2 850 3 000			-		
P	Hauteur max. de la lame	-			685			-			685			-		
Q	Profondeur max. de la lame	-			635			-			635			-		

* largeur avec marchepieds démontables

	Longueur de balancier m	Flèche monobloc 5,20 m avec attache rapide				Flèche volée variable 5,40 m avec attache rapide				Flèche monobloc déportable latéralement 5,20 m avec attache rapide			
		mm				mm				mm			
R Rayon de giration avant	2,25	3 550				2 900				3 250			
	2,45	3 550				2 950				3 250			
	2,65	3 550				3 000				3 300			
	3,05	3 550				2 600				3 300			
S Hauteur avec flèche relevée		7 100				7 850				7 300			
T Hauteur à la flèche	2,25	3 050				3 050				3 100			
	2,45	3 100				3 100				3 200			
	2,65	3 150				3 150				3 250			
	3,05	2 950				3 000				3 000			
U Longueur au sol	2,25	5 350				6 000				5 500			
	2,45	5 200				5 850				5 400			
	2,65	5 050				5 750				5 300			
	3,05	6 750				5 000				4 450			
V Longueur hors-tout	2,25	8 900				9 200				8 900			
	2,45	8 900				9 200				8 900			
	2,65	8 900				9 200				8 900			
	3,05	8 900				9 200				8 900			
Godet		1,00 m ³				1,00 m ³				1,00 m ³			

Dimensions de transport éléments démontables enlevés

	Châssis/ Balancier m	Flèche monobloc 5,20 m				Flèche volée variable 5,40 m				Flèche monobloc déportable latéralement 5,20 m			
		mm				mm				mm			
Largeur des tuiles		500	600	750	900	500	600	750	900	500	600	750	900
Largeur de transport	NLC	2 525	2 600	2 750/2 850*	-	2 525	2 600	2 750/2 850*	-	2 525	2 600	2 750/2 850*	-
	LC	2 750/2 850*	2 850	3 000	3 150	2 750/2 850*	2 850	3 000	3 150	2 750/2 850*	2 850	3 000	3 150
Longueur de transport	2,25	8 900				9 200				8 900			
	2,45	8 900				9 200				8 900			
	2,65	8 900				9 200				8 900			
	3,05	8 900				9 200				8 900			
Hauteur de transport	2,25	3 050				3 050				3 100			
	2,45	3 100				3 100				3 200			
	2,65	3 150				3 150				3 250			
	3,05	3 030				3 030				3 030			

* avec lame

Equipement rétro

avec flèche monobloc 5,20 m et contrepoids 3,1 t

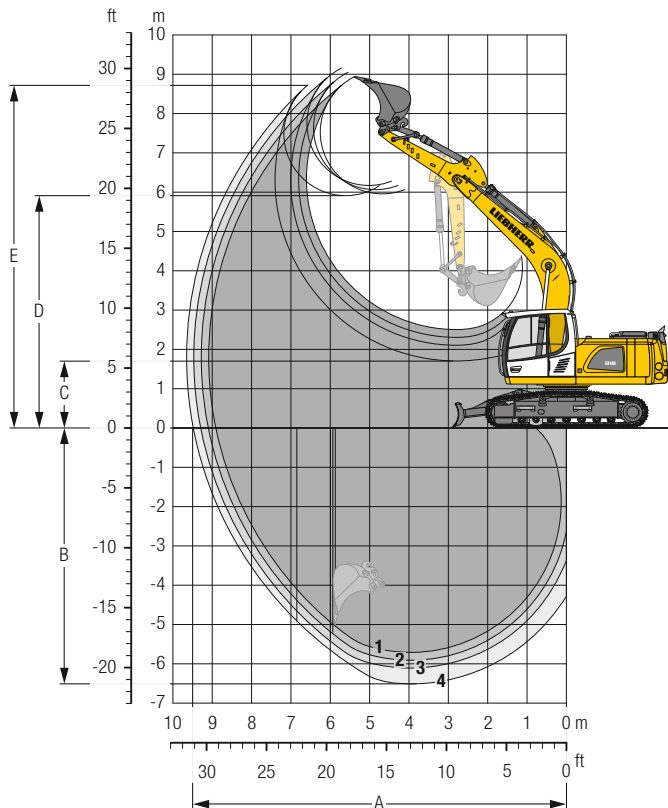

Débattements

avec attache rapide		1	2	3	4
Longueur de balancier	m	2,25	2,45	2,65	3,05
A Portée max. au sol	m	8,91	9,10	9,29	9,48
B Profondeur de fouille max.	m	5,71	5,91	6,11	6,51
C Hauteur de déversement min.	m	2,51	2,31	2,11	1,71
D Hauteur de déversement max.	m	6,17	6,06	5,96	5,91
E Hauteur d'attaque max.	m	8,94	9,04	9,15	8,72

Forces

sans attache rapide		1	2	3	4
Force de pénétration (ISO 6015)	kN	94	89	84	76
Force de cavage (ISO 6015)	kN	135	135	135	135
Force de pénétration (SAE J1179)	kN	89	85	80	73
Force de cavage (SAE J1179)	kN	118	118	118	118

Poids en ordre de marche et pression au sol

Le poids en ordre de marche comprend la machine de base avec le contrepoids de 3,1 t, la flèche monobloc de 5,20 m, le balancier de 2,65 m, l'attache rapide SWA 48 et le godet de 1,00 m³ (715 kg).

Châssis		NLC			NLC avec lame		
Largeur des tuiles	mm	500	600	750	500	600	750
Poids	kg	19 550	19 800	20 200	21 100	21 350	21 750
Pression au sol	kg/cm ²	0,54	0,45	0,37	0,58	0,49	0,40

Châssis		LC			LC avec lame		
Largeur des tuiles	mm	500	600	750	500	600	750
Poids	kg	19 600	19 850	20 250	21 200	21 450	21 850
Pression au sol	kg/cm ²	0,54	0,45	0,37	0,58	0,49	0,40

Godets rétro Stabilité (limitation à 75 % de la charge de basculement statique conformément à la norme ISO 10567*)

	Largeur de coupe mm	Capacité ISO 7451 m³	Poids ³⁾ kg	Poids ⁴⁾ kg	Châssis NLC (avec tuiles de 500 mm)				Châssis NLC avec lame (avec tuiles de 500 mm)				Châssis LC (avec tuiles de 600 mm)				Châssis LC avec lame (avec tuiles de 600 mm)			
					Longueur de balancier (m)				Longueur de balancier (m)				Longueur de balancier (m)				Longueur de balancier (m)			
					sans attache rapide		avec attache rapide		sans attache rapide		avec attache rapide		sans attache rapide		avec attache rapide		sans attache rapide		avec attache rapide	
2,25	2,45	2,65	3,05	2,25	2,45	2,65	3,05	2,25	2,45	2,65	3,05	2,25	2,45	2,65	3,05	2,25	2,45	2,65	3,05	
STD ¹⁾	650	0,55	480	515	▲	▲	▲	▲	▲	▲	▲	▲	▲	▲	▲	▲	▲	▲	▲	▲
	850	0,60	520	550	▲	▲	▲	▲	▲	▲	▲	▲	▲	▲	▲	▲	▲	▲	▲	▲
	1 050	0,80	600	635	▲	▲	▲	▲	▲	▲	▲	▲	▲	▲	▲	▲	▲	▲	▲	▲
	1 250	1,00	685	715	▲	■	■	▲	■	▲	■	■	▲	▲	▲	▲	■	▲	▲	▲
	1 400	1,15	755	785	▲	▲	■	△	■	■	△	△	■	■	▲	▲	■	■	▲	▲
HD ²⁾	650	0,55	545	575	▲	▲	▲	▲	▲	▲	▲	▲	▲	▲	▲	▲	▲	▲	▲	▲
	850	0,60	585	615	▲	▲	▲	▲	▲	▲	▲	▲	▲	▲	▲	▲	▲	▲	▲	▲
	1 050	0,80	675	705	▲	▲	▲	▲	▲	▲	■	▲	▲	▲	▲	▲	▲	▲	▲	▲
	1 250	1,00	770	800	■	■	▲	▲	■	▲	■	■	▲	▲	■	■	▲	▲	▲	▲
	1 400	1,15	850	880	▲	■	△	△	■	△	△	△	■	▲	▲	■	▲	▲	■	▲

* Indications données à portée maximale sur une rotation de la tourelle à 360° conformément à la norme ISO 10567

¹⁾ Godet rétro Standard avec dents Z 35

²⁾ Godet rétro HD avec dents Z 35

³⁾ Godet pour montage direct

⁴⁾ Godet pour montage à l'attache rapide

Autres godets rétro disponibles sur demande

Poids spécifique max. des matériaux ▲ = ≤ 2,0 t/m³, ■ = ≤ 1,8 t/m³, ▲ = ≤ 1,65 t/m³, ■ = ≤ 1,5 t/m³, △ = ≤ 1,2 t/m³, – = non autorisé

Équipement rétro

avec flèche volée variable 5,40 m et contrepoids 3,1 t

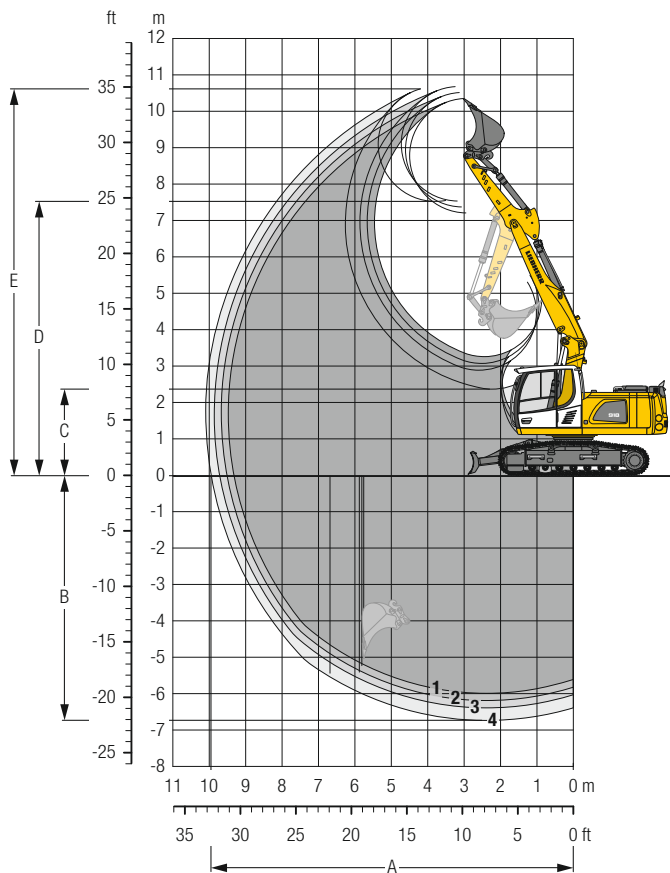

Débattements

avec attache rapide		1	2	3	4
Longueur de balancier	m	2,25	2,45	2,65	3,05
A Portée max. au sol	m	9,32	9,52	9,71	9,95
B Profondeur de fouille max.	m	5,99	6,19	6,39	6,74
C Hauteur de déversement min.	m	3,26	3,07	2,89	2,37
D Hauteur de déversement max.	m	7,21	7,37	7,53	7,52
E Hauteur d'attaque max.	m	10,34	10,51	10,68	10,61

Forces

sans attache rapide		1	2	3	4
Force de pénétration (ISO 6015)	kN	94	89	84	76
Force de cavage (ISO 6015)	kN	135	135	135	135
Force de pénétration (SAE J1179)	kN	89	85	80	73
Force de cavage (SAE J1179)	kN	118	118	118	118

Poids en ordre de marche et pression au sol

Le poids en ordre de marche comprend la machine de base avec le contrepoids de 3,1 t, la flèche volée variable de 5,40 m, le balancier de 2,65 m, l'attache rapide SWA 48 et le godet de 1,00 m³ (715 kg).

Châssis		NLC			NLC avec lame		
Largeur des tuiles	mm	500	600	750	500	600	750
Poids	kg	20 350	20 600	21 000	21 900	22 150	22 550
Pression au sol	kg/cm ²	0,56	0,47	0,39	0,60	0,51	0,41

Châssis		LC			LC avec lame		
Largeur des tuiles	mm	500	600	750	500	600	750
Poids	kg	20 400	20 650	21 050	22 000	22 250	22 650
Pression au sol	kg/cm ²	0,56	0,47	0,39	0,60	0,51	0,41

Équipement rétro

avec flèche monobloc déportable latéralement 5,20 m et contrepoids 3,1 t

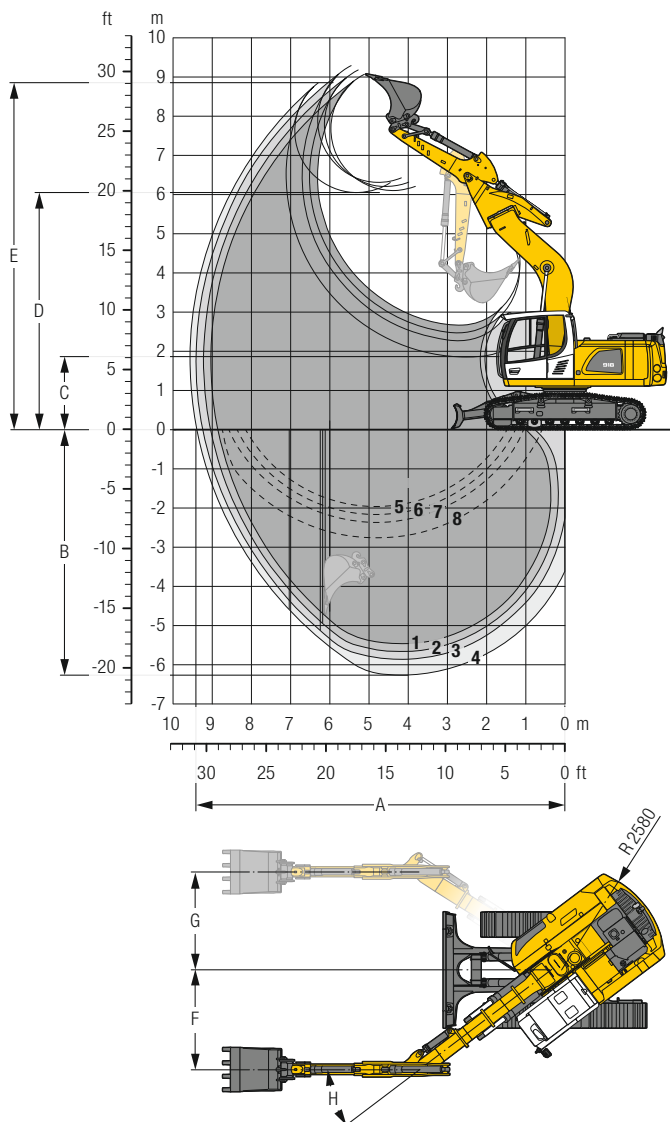

Débattements

avec attache rapide		1	2	3	4
Longueur de balancier	m	2,25	2,45	2,65	3,05
A Portée max. au sol	m	8,85	9,04	9,23	9,39
B Profondeur de fouille max.	m	5,47	5,67	5,87	6,27
C Hauteur de déversement min.	m	2,67	2,47	2,27	1,86
D Hauteur de déversement max.	m	6,31	6,21	6,10	6,05
E Hauteur d'attaque max.	m	9,08	9,18	9,29	8,86
F Déport latéral droit max.	m		2,44		
G Déport latéral gauche max.	m		2,41		
H Angle de déport latéral max.	°		37		

1 avec balancier 2,25 m
 2 avec balancier 2,45 m
 3 avec balancier 2,65 m
 4 avec balancier 3,05 m
 avec bras déporté au maximum pour réalisation de tranchée verticale

5 avec balancier 2,25 m
 6 avec balancier 2,45 m
 7 avec balancier 2,65 m
 8 avec balancier 3,05 m
 avec bras déporté au maximum pour réalisation de tranchée verticale

Forces

sans attache rapide		1	2	3	4
Force de pénétration (ISO 6015)	kN	94	89	84	76
Force de cavage (ISO 6015)	kN	135	135	135	135
Force de pénétration (SAE J1179)	kN	89	85	80	73
Force de cavage (SAE J1179)	kN	118	118	118	118

Poids en ordre de marche et pression au sol

Le poids en ordre de marche comprend la machine de base avec le contrepoids de 3,1 t, la flèche monobloc déportable latéralement de 5,20 m, le balancier de 2,65 m, l'attache rapide SWA 48 et le godet de 1,00 m³ (715 kg).

Châssis		NLC			NLC avec lame		
Largeur des tuiles	mm	500	600	750	500	600	750
Poids	kg	20 150	20 400	20 800	21 700	21 950	22 350
Pression au sol	kg/cm ²	0,55	0,47	0,38	0,59	0,50	0,41

Châssis		LC			LC avec lame		
Largeur des tuiles	mm	500	600	750	500	600	750
Poids	kg	20 200	20 450	20 850	21 800	22 050	22 450
Pression au sol	kg/cm ²	0,55	0,47	0,38	0,59	0,50	0,41

Forces de levage

avec flèche monobloc 5,20 m, contrepoids 3,1 t et tuiles 500 mm/600 mm

Balancier 2,25 m

Châssis	3,0 m		4,5 m		6,0 m		7,5 m		m			
	↑	↻	↻	↻	↻	↻	↻	↻	↻	↻		
NLC ¹⁾	7,5								4,2*	4,2*	4,7	
	6,0								3,4	3,7*	6,2	
	4,5								2,8	3,5*	7,0	
	3,0								2,4	3,6*	7,4	
	1,5							2,3	4,0	2,3	3,8*	7,5
	0									2,4	4,1	7,3
	-1,5	8,3	10,2*							2,7	4,6	6,7
-3,0	8,6	10,8*							3,4	5,7*	5,7	
-4,5												
NLC ¹⁾ lame relevée	7,5								4,2*	4,2*	4,7	
	6,0								3,7	3,7*	6,2	
	4,5								3,0	3,5*	7,0	
	3,0								2,6	3,6*	7,4	
	1,5							2,5	4,0*	2,5	3,8*	7,5
	0									2,6	4,1	7,3
	-1,5	9,0	10,2*							2,9	4,6	6,7
-3,0	9,2	10,8*							3,6	5,7*	5,7	
-4,5												
NLC ¹⁾ lame abaissée	7,5								4,2*	4,2*	4,7	
	6,0								3,7*	3,7*	6,2	
	4,5								3,1	3,5*	7,0	
	3,0								2,8	3,6*	7,4	
	1,5							2,6	4,0*	2,6	3,8*	7,5
	0									2,7	4,3*	7,3
	-1,5	9,5	10,2*							3,0	5,2*	6,7
-3,0	9,7	10,8*							3,8	5,7*	5,7	
-4,5												
LC	7,5								4,2*	4,2*	4,7	
	6,0								3,7*	3,7*	6,2	
	4,5								3,2	3,5*	7,0	
	3,0								2,8	3,6*	7,4	
	1,5							2,7	4,0*	2,7	3,8*	7,5
	0									2,8	4,1	7,3
	-1,5	10,0	10,2*							3,1	4,6	6,7
-3,0	10,3	10,8*							3,9	5,7*	5,7	
-4,5												
LC lame relevée	7,5								4,2*	4,2*	4,7	
	6,0								3,7*	3,7*	6,2	
	4,5								3,4	3,5*	7,0	
	3,0								3,0	3,6*	7,4	
	1,5							2,9	4,0*	2,9	3,8*	7,5
	0									3,0	4,2	7,3
	-1,5	10,2*	10,2*							3,3	4,7	6,7
-3,0	10,8*	10,8*							4,2	5,7*	5,7	
-4,5												
LC lame abaissée	7,5								4,2*	4,2*	4,7	
	6,0								3,7*	3,7*	6,2	
	4,5								3,5*	3,5*	7,0	
	3,0								3,2	3,6*	7,4	
	1,5							3,1	4,0*	3,1	3,8*	7,5
	0									3,2	4,3*	7,3
	-1,5	10,2*	10,2*							3,5	5,2*	6,7
-3,0	10,8*	10,8*							4,5	5,7*	5,7	
-4,5												

Balancier 2,45 m

Châssis	3,0 m		4,5 m		6,0 m		7,5 m		m			
	↑	↻	↻	↻	↻	↻	↻	↻	↻	↻		
NLC ¹⁾	7,5								3,8*	3,8*	5,0	
	6,0								3,2	3,3*	6,4	
	4,5								2,6	3,2*	7,2	
	3,0								2,3	3,2*	7,6	
	1,5							2,3	3,9	2,2	3,4*	7,7
	0									2,3	3,8*	7,5
	-1,5	8,3	9,8*							2,5	4,3	6,9
-3,0	8,5	11,3*							3,1	5,4	6,0	
-4,5												
NLC ¹⁾ lame relevée	7,5								3,8*	3,8*	5,0	
	6,0								3,3*	3,3*	6,4	
	4,5								2,8	3,2*	7,2	
	3,0								2,5	3,2*	7,6	
	1,5							2,5	4,0	2,4	3,4*	7,7
	0									2,5	3,8*	7,5
	-1,5	8,9	9,8*							2,7	4,4	6,9
-3,0	9,1	11,3*							3,4	5,5	6,0	
-4,5												
NLC ¹⁾ lame abaissée	7,5								3,8*	3,8*	5,0	
	6,0								3,3*	3,3*	6,4	
	4,5								2,9	3,2*	7,2	
	3,0								2,6	3,2*	7,6	
	1,5							2,6	5,2*	2,5	3,4*	7,7
	0									2,6	3,8*	7,5
	-1,5	9,4	9,8*							2,9	4,6*	6,9
-3,0	9,6	11,3*							3,6	5,6*	6,0	
-4,5												
LC	7,5								3,8*	3,8*	5,0	
	6,0								3,3*	3,3*	6,4	
	4,5								3,0	3,2*	7,2	
	3,0								2,7	3,2*	7,6	
	1,5							2,7	4,1*	2,6	3,4*	7,7
	0									2,6	3,8*	7,5
	-1,5	9,8*	9,8*							2,9	4,4	6,9
-3,0	10,2	11,3*							3,6	5,5	6,0	
-4,5												
LC lame relevée	7,5								3,8*	3,8*	5,0	
	6,0								3,3*	3,3*	6,4	
	4,5								3,2*	3,2*	7,2	
	3,0								2,9	3,2*	7,6	
	1,5							2,9	4,1*	2,8	3,4*	7,7
	0									2,9	3,8*	7,5
	-1,5	9,8*	9,8*							3,2	4,5	6,9
-3,0	11,0	11,3*							4,0	5,6	6,0	
-4,5												
LC lame abaissée	7,5								3,8*	3,8*	5,0	
	6,0								3,3*	3,3*	6,4	
	4,5								3,2*	3,2*	7,2	
	3,0								3,1	3,2*	7,6	
	1,5							3,1	5,2*	3,0	3,4*	7,7
	0									3,0	3,8*	7,5
	-1,5	9,8*	9,8*							3,4	4,6*	6,9
-3,0	11,3*	11,3*							4,2	5,6*	6,0	
-4,5												

↑ Hauteur ↻ Rotation de 360° ↻ Dans l'axe ↻ Portée max. * Limitée par l'hydraulique

Les charges en bout de balancier (sans outil) sont exprimées en tonnes (t) et indiquées pour une rotation de la tourelle à 360°, sur une surface dure, horizontale et portant uniformément. Les autres valeurs sont indiquées pour la tourelle dans l'axe du châssis. Les valeurs sont déterminées avec des tuiles de 600 mm. Conformément à la norme ISO 10567 les valeurs correspondent à 75% de la charge de basculement statique ou à 87% de la limite hydraulique (caractérisés par *). En cas de démontage du vérin de godet, du levier de renvoi et de la biellette, la charge est à majorer de 285 kg supplémentaires. La capacité de charge de la machine est limitée en fonction de la stabilité et des limites hydrauliques.

Pour les travaux de levage de charge, les pelles hydrauliques doivent être équipées de dispositifs anti-rupture de flexibles sur les vérins de flèche et sur le ou les vérins de balancier, d'un avertisseur de surcharge et d'un diagramme de charge conformément à la norme EN 474-5.

Déterminez la capacité de charge maximale à partir du tableau de charges affiché dans la cabine ou du tableau de charges inséré dans la notice d'instructions livrée avec la machine.

¹⁾ Les valeurs sont calculées pour le châssis NLC avec des tuiles de 500 mm

Balancier 2,65 m

Châssis	3,0 m		4,5 m		6,0 m		7,5 m		Portée max.				
	m	Rotation de 360°	Rotation de 360°	Rotation de 360°	Rotation de 360°	Rotation de 360°	Rotation de 360°	Rotation de 360°	Rotation de 360°	m			
NLC ¹⁾	7,5								3,4*	3,4*	5,3		
	6,0								3,0*	3,0*	6,6		
	4,5								2,5	2,9*	7,4		
	3,0								2,2	2,9*	7,8		
	1,5				5,2	7,9*	3,4	5,7	2,4	4,0	2,2	2,9*	7,9
	0	5,4*	5,4*	4,5	8,3	3,0	5,3	2,2	3,9	2,2	3,5*	7,7	
Lame relevée	-1,5	8,2	9,4*	4,4	8,2	3,0	5,3			2,4	4,1	7,2	
	-3,0	8,4	11,8*	4,5	8,3	3,1	5,3			2,9	5,1	6,2	
	-4,5									5,0	5,3*	4,4	
	7,5								3,4*	3,4*	5,3		
	6,0								3,0*	3,0*	6,6		
	4,5								2,7	2,9*	7,4		
Lame abaissée	3,0								2,4	2,9*	7,8		
	1,5								2,3	3,1*	7,9		
	0	5,4*	5,4*	4,8	8,4	3,3	5,4	2,4	3,9	2,4	3,5*	7,7	
	-1,5	8,8	9,4*	4,8	8,3	3,2	5,3			2,6	4,1*	7,2	
	-3,0	9,0	11,8*	4,8	8,4	3,3	5,4			3,2	5,2	6,2	
	-4,5									5,3*	5,3*	4,4	
LC	7,5								3,4*	3,4*	5,3		
	6,0								3,0*	3,0*	6,6		
	4,5								2,8	2,9*	7,4		
	3,0								2,5	2,9*	7,8		
	1,5				5,8	7,9*	3,8	6,3*	2,7	4,7*	2,5	2,9*	7,8
	0	5,4*	5,4*	5,1	10,0*	3,4	7,3*	2,5	5,2*	2,5	3,5*	7,7	
LC relevée	-1,5	9,3	9,4*	5,0	9,7*	3,4	7,1*			2,7	4,1*	7,2	
	-3,0	9,5	11,8*	5,1	8,4*	3,5	5,9*			3,3	5,5*	6,2	
	-4,5									5,3*	5,3*	4,4	
	7,5									3,4*	3,4*	5,3	
	6,0									3,0*	3,0*	6,6	
	4,5									2,9	2,9*	7,4	
LC abaissée	3,0									2,6	2,9*	7,8	
	1,5									2,5	3,1*	7,9	
	0	5,4*	5,4*	5,3	8,4	3,5	5,4	2,6	3,9	2,5	3,5*	7,7	
	-1,5	9,4*	9,4*	5,2	8,3	3,5	5,4			2,8	4,1*	7,2	
	-3,0	10,0	11,8*	5,3	8,4	3,6	5,4			3,4	5,2	6,2	
	-4,5									5,3*	5,3*	4,4	

Balancier 3,05 m

Châssis	3,0 m		4,5 m		6,0 m		7,5 m		Portée max.						
	m	Rotation de 360°	Rotation de 360°	Rotation de 360°	Rotation de 360°	Rotation de 360°	Rotation de 360°	Rotation de 360°	Rotation de 360°	m					
NLC ¹⁾	7,5								2,7*	2,7*	5,6				
	6,0								2,5*	2,5*	6,8				
	4,5								2,4	2,4*	7,6				
	3,0								2,2	2,5*	8,0				
	1,5				9,7	11,2*	5,2	7,4*	3,4	5,7	2,4	4,0	2,2	2,5*	8,1
	0	7,1*	7,1*	4,5	8,3	3,0	5,3	2,2	3,8	2,1	3,1*	7,9			
Lame relevée	-1,5	8,0	9,9*	4,4	8,1	2,9	5,2			2,2	3,9*	7,4			
	-3,0	8,2	12,7*	4,4	8,2	3,0	5,2			2,7	4,7	6,4			
	-4,5	8,5	9,0*	4,6	6,3*					4,1	5,6*	4,9			
	7,5									2,7*	2,7*	5,6			
	6,0									2,5*	2,5*	6,8			
	4,5									3,9	5,3*	7,4			
Lame abaissée	3,0								2,7	2,8*	2,4*	2,4*	7,6		
	1,5								2,3	2,5*	2,3	2,5*	8,0		
	0	6,8*	6,8*	5,1	8,8	3,4	5,6	2,5	4,0	2,2	2,7*	8,1			
	-1,5	7,1*	7,1*	4,8	8,4	3,3	5,4	2,4	3,9	2,2	3,1*	7,9			
	-3,0	8,7	9,9*	4,7	8,3	3,2	5,3			2,4	3,9*	7,4			
	-4,5	9,0*	9,0*	5,0	6,3*					2,9	4,8	6,4			
LC	7,5									2,7*	2,7*	5,6			
	6,0									2,5*	2,5*	6,8			
	4,5									4,0	4,3*	7,4			
	3,0									3,9	5,3*	7,8			
	1,5				10,9	11,2*	5,8	7,4*	3,8	5,9*	2,8	2,8*	2,4*	2,4*	7,6
	0	6,8*	6,8*	5,4	9,0*	3,6	6,7*	2,6	5,5*	2,3	2,7*	8,1			
LC relevée	-1,5	9,2	9,9*	5,0	9,8*	3,3	7,2*	2,5	5,5*	2,3	3,1*	7,9			
	-3,0	9,3	12,7*	5,0	8,9*	3,4	6,4*			3,1	5,5*	6,4			
	-4,5	9,0*	9,0*	5,2	6,3*					4,6	5,6*	4,9			
	7,5									2,7*	2,7*	5,6			
	6,0									2,5*	2,5*	6,8			
	4,5									4,1	5,3*	7,4			
LC abaissée	3,0									2,8	2,8*	2,4*	2,4*	7,6	
	1,5									2,5	2,5*	2,3	2,5*	8,0	
	0	7,1*	7,1*	5,1	9,9*	3,4	7,2*	2,5	5,5*	2,3	3,1*	7,9			
	-1,5	9,7	9,9*	5,1	8,3	3,4	5,3			2,6	3,9*	7,4			
	-3,0	9,9	12,7*	5,2	8,3	3,5	5,3			3,2	4,8	6,4			
	-4,5	9,0*	9,0*	5,4	6,3*					4,2	4,8	5,6*	4,9		

↑ Hauteur ↻ Rotation de 360° 📏 Dans l'axe 🚧 Portée max. * Limitée par l'hydraulique

Les charges en bout de balancier (sans outil) sont exprimées en tonnes (t) et indiquées pour une rotation de la tourelle à 360°, sur une surface dure, horizontale et portant uniformément. Les autres valeurs sont indiquées pour la tourelle dans l'axe du châssis. Les valeurs sont déterminées avec des tuiles de 600 mm. Conformément à la norme ISO 10567 les valeurs correspondent à 75% de la charge de basculement statique ou à 87% de la limite hydraulique (caractérisés par *). En cas de démontage du vérin de godet, du levier de renvoi et de la biellette, la charge est à majorer de 285 kg supplémentaires. La capacité de charge de la machine est limitée en fonction de la stabilité et des limites hydrauliques.

Pour les travaux de levage de charge, les pelles hydrauliques doivent être équipées de dispositifs anti-rupture de flexibles sur les vérins de flèche et sur le ou les vérins de balancier, d'un avertisseur de surcharge et d'un diagramme de charge conformément à la norme EN 474-5.

Déterminez la capacité de charge maximale à partir du tableau de charges affiché dans la cabine ou du tableau de charges inséré dans la notice d'instructions livrée avec la machine.

¹⁾ Les valeurs sont calculées pour le châssis NLC avec des tuiles de 500 mm

Forces de levage

avec flèche volée variable 5,40 m, contrepoids 3,1 t et tuiles 500 mm/600 mm

Balancier 2,25 m

Châssis	3,0 m		4,5 m		6,0 m		7,5 m		m			
	m									m		
NLC ⁽¹⁾	9,0								4,6	4,8*	5,2	
	7,5								3,1	4,1*	6,5	
	6,0			5,9	6,8*				2,5	3,9*	7,4	
	4,5	10,6	11,6*	5,8	8,2*	3,8	6,0		2,2	3,8	7,8	
	3,0	10,1	11,6*	5,6	9,1	3,8	6,0	2,4	4,1	2,2	3,8	7,8
	1,5	10,0	12,7*	5,6	9,0	3,6	6,0	2,3	4,0	2,1	3,6	7,9
Lame relevée	0	9,7	15,3*	5,4	9,1	3,4	5,8	2,2	3,9	2,1	3,7	7,7
	-1,5	9,3	17,2*	5,1	9,2	3,2	5,6			2,3	4,1	7,2
	-3,0	9,3	17,7*	4,8	8,8	3,1	5,4*			2,9	4,3*	6,3
	-4,5											
	9,0			6,2	6,8*					4,8*	4,8*	5,2
	7,5			6,3	7,0*	3,9	6,2			3,3	4,1*	6,5
Lame abaissée	6,0			6,1	8,2*	4,0	6,1			2,7	3,9*	7,4
	4,5	11,2	11,6*	6,0	9,2	4,0	6,0	2,6	4,1	2,4	3,8	7,8
	3,0	10,7	11,6*	6,0	9,2	4,0	6,0	2,6	4,1	2,3	3,7	7,9
	1,5	10,5	12,7*	5,9	9,1	3,9	6,1	2,5	4,1	2,3	3,7	7,9
	0	10,3	15,3*	5,7	9,2	3,7	5,9	2,4	4,0	2,3	3,8	7,7
	-1,5	10,0	17,2*	5,5	9,3	3,4	5,6			2,5	4,2	7,2
LC	-3,0	9,9	17,7*	5,2	8,9	3,3	5,4*			3,1	4,3*	6,3
	-4,5											
	9,0			6,5	6,8*					4,8*	4,8*	5,2
	7,5			6,5	7,0*	4,1	6,4*			3,4	4,1*	6,5
	6,0			6,4	8,2*	4,2	6,7*			2,8	3,9*	7,4
	4,5	11,6*	11,6*	6,2	9,6*	4,2	7,2*	2,7	6,0*	2,5	3,8*	7,8
Lame relevée	3,0	11,1	11,6*	6,2	9,6*	4,2	7,2*			2,5	3,8*	7,8
	1,5	11,0	12,7*	6,2	10,5*	4,0	7,6*	2,6	6,0*	2,4	4,0*	7,9
	0	10,9	15,3*	6,0	10,6*	3,8	7,7*	2,5	5,8*	2,4	4,3*	7,7
	-1,5	10,5	17,2*	5,7	10,7*	3,6	7,8*			2,7	5,0*	7,2
	-3,0	10,5	17,7*	5,4	10,4*	3,5	5,4*			3,3	4,3*	6,3
	-4,5											
Lame abaissée	9,0			6,7	6,8*					4,8*	4,8*	5,2
	7,5			6,7	7,0*	4,2	6,2			3,5	4,1*	6,5
	6,0			6,6	8,2*	4,3	6,1			2,9	3,9*	7,4
	4,5	11,6*	11,6*	6,4	9,2	4,3	6,0	2,8	4,1	2,5	3,8	7,8
	3,0	11,5	11,6*	6,4	9,2	4,3	6,0	2,8	4,1	2,4	3,7	7,9
	1,5	11,5	12,7*	6,3	9,1	4,2	6,1	2,7	4,1	2,4	3,7	7,9
LC	0	11,5	15,3*	6,2	9,2	3,9	5,9	2,6	4,0	2,5	3,8	7,7
	-1,5	11,1	17,2*	5,9	9,3	3,7	5,6			2,7	4,2	7,2
	-3,0	11,1	17,7*	5,6	8,9	3,6	5,4*			3,4	4,3*	6,3
	-4,5											
	9,0			6,8*	6,8*					4,8*	4,8*	5,2
	7,5			7,0*	7,0*	4,5	6,2			3,8	4,1*	6,5
Lame relevée	6,0			7,0	8,2*	4,6	6,2			3,1	3,9*	7,4
	4,5	11,6*	11,6*	7,0	9,2	4,6	6,2	3,0	4,2	2,8	3,8*	7,8
	3,0	11,6*	11,6*	6,8	9,3	4,6	6,1	3,0	4,2	2,8	3,8*	7,8
	1,5	12,2	12,7*	6,7	9,2	4,5	6,1	2,9	4,1	2,6	3,8	7,9
	0	12,3	15,3*	6,6	9,3	4,2	6,0	2,8	4,0	2,7	3,8	7,7
	-1,5	11,9	17,2*	6,4	9,5	4,0	5,7			3,0	4,2	7,2
Lame abaissée	-3,0	11,9	17,7*	6,1	9,1	3,9	5,4*			3,6	4,3*	6,3
	-4,5											
	9,0			6,8*	6,8*					4,8*	4,8*	5,2
	7,5			7,0*	7,0*	4,7	6,4*			4,0	4,1*	6,5
	6,0			7,3	8,2*	4,8	6,7*			3,3	3,9*	7,4
	4,5	11,6*	11,6*	7,1	9,6*	4,8	7,2*	3,2	6,0*	2,9	3,8*	7,8
Lame relevée	3,0	11,6*	11,6*	7,1	9,6*	4,8	7,2*	3,2	6,0*	2,9	3,8*	7,8
	1,5	12,7*	12,7*	7,1	10,5*	4,7	7,6*	3,1	6,0*	2,8	4,0*	7,9
	0	13,1	15,3*	7,0	10,6*	4,5	7,7*	3,0	5,8*	2,9	4,3*	7,7
	-1,5	12,8	17,2*	6,8	10,7*	4,2	7,8*			3,1	5,0*	7,2
	-3,0	12,8	17,7*	6,5	10,4*	4,1	5,4*			3,9	4,3*	6,3
	-4,5											

Balancier 2,45 m

Châssis	3,0 m		4,5 m		6,0 m		7,5 m		m			
	m									m		
NLC ⁽¹⁾	9,0											
	7,5									4,2	4,3*	5,5
	6,0			5,9	6,3*					2,9	3,7*	6,8
	4,5	8,2*	8,2*	5,8	7,7*	3,8	6,0	2,4	4,1	2,4	3,5*	7,6
	3,0	10,1	11,7*	5,6	9,1	3,8	5,9	2,4	4,1	2,1	3,5*	8,0
	1,5	10,0	12,6*	5,6	9,0	3,7	5,9	2,3	4,0	2,0	3,5	8,1
Lame relevée	0	9,7	14,9*	5,4	9,0	3,5	5,8	2,2	3,9	2,0	3,6	7,9
	-1,5	9,3	17,0*	5,1	9,2	3,2	5,6			2,2	3,9	7,4
	-3,0	9,2	17,6*	4,8	8,8	3,1	5,4			2,7	4,3*	6,5
	-4,5	9,0	11,5*							6,8	8,6*	3,6
	9,0			6,3	6,3*					4,3*	4,3*	5,5
	7,5			6,3	6,3*	4,0	6,1*			3,1	3,7*	6,8
Lame abaissée	6,0			6,1	7,7*	4,1	6,1	2,6	4,1*	2,5	3,5*	7,6
	4,5	8,2*	8,2*	6,0	9,2	4,1	6,0	2,6	4,1	2,3	3,5*	8,0
	3,0	10,7	11,7*	6,0	9,2	4,1	6,0	2,6	4,1	2,2	3,5	8,1
	1,5	10,5	12,6*	5,9	9,1	3,9	6,0	2,5	4,1	2,2	3,5	8,1
	0	10,4	14,9*	5,7	9,1	3,7	5,9	2,4	4,0	2,2	3,6	7,9
	-1,5	9,9	17,0*	5,5	9,3	3,5	5,7			2,4	4,0	7,4
LC	-3,0	9,9	17,6*	5,2	9,0	3,3	5,5			2,9	4,3*	6,5
	-4,5	9,7	11,5*							7,2	8,6*	3,6
	9,0			6,3*	6,3*					4,3*	4,3*	5,5
	7,5			6,3*	6,3*	4,1	6,1*			3,2	3,7*	6,8
	6,0			6,4	7,7*	4,2	6,5*	2,7	4,1*	2,7	3,5*	7,6
	4,5	8,2*	8,2*	6,2	9,3*	4,2	7,1*	2,7	5,9*	2,4	3,5*	8,0
Lame relevée	3,0	11,1	11,7*	6,2	9,3*	4,2	7,1*	2,7	5,9*	2,4	3,5*	8,0
	1,5	11,0	12,6*	6,1	10,4*	4,1	7,5*	2,7	6,0*	2,3	3,6*	8,1
	0	10,9	14,9*	6,0	10,5*	3,9	7,6*	2,5	5,9*	2,3	3,9*	7,9
	-1,5	10,5	17,0*	5,7	10,7*	3,6	7,8*			2,5	4,5*	7,4
	-3,0	10,4	17,6*	5,4	10,7*	3,5	6,2*			3,1	4,3*	6,5
	-4,5	10,2	11,5*							7,6	8,6*	3,6
Lame abaissée	9,0			6,3*	6,3*					4,3*	4,3*	5,5
	7,5			6,3*	6,3*	4,2	6,1*			3,3	3,7*	6,8
	6,0			6,6	7,7*	4,3	6,1	2,8	4,1*	2,7	3,5*	7,6
	4,5	8,2*	8,2*	6,6	9,3*	4,3	6,0	2,8	4,1	2,4	3,5*	8,0
	3,0	11,7	11,7*	6,4	9,2	4,3	6,0	2,8	4,1	2,3	3,5	8,1
	1,5	11,5	12,6*	6,3	9,1	4,2	6,0	2,7	4,1	2,3	3,5	8,1
LC	0	11,6	14,9*	6,2	9,1	4,0	5,9	2,6	4,0	2,4	3,6	7,9
	-1,5	11,1	17,0*	5,9	9,3	3,7	5,7			2,6	4,0	7,4
	-3,0	11,0	17,6*	5,6	9,0	3,6	5,5			3,1	4,3*	6,5
	-4,5	10,8	11,5*							8,0	8,6*	3,6
	9,0			6,3*	6,3*					4,3*	4,3*	5,5
	7,5			6,3*	6,3*	4,5	6,1*			3,6	3,7*	6,8
Lame relevée	6,0			7,0	7,7*	4,6	6,2	3,0	4,1*	2,9	3,5*	7,6
	4,5	8,2*	8,2*	7,0	9,3*	4,6	6,2	3,0	4,1*	2,6	3,5*	8,0
	3,0	11,7*	11,7*	6,8	9,3*	4,6	6,1	3,0	4,2	2,6	3,5*	8,0
	1,5	12,2	12,6*	6,7	9,2	4,5	6,1	2,9	4,2	2,5	3,6*	8,1
	0	12,3	14,9*	6,6	9,3	4,3	6,0	2,8	4,0	2,6	3,7	7,9
	-1,5	11,9	17,0*	6,4	9,5	4,0	5,8			2,8	4,0	7,4
Lame abaissée	-3,0	11,8	17,6*	6,1	9,1	3,9	5,6			3,4	4,3*	6,5
	-4,5	11,5*	11,5*							8,6	8,6*	3,6
	9,0			6,3*	6,3*							

Balancier 2,65 m

Châssis	3,0 m		4,5 m		6,0 m		7,5 m		m			
	m	Rotation de 360°	Dans l'axe	Dans l'axe	Dans l'axe	Dans l'axe	Dans l'axe	Dans l'axe	Dans l'axe	m		
NLC ⁽¹⁾	9,0								5,5*	5,5*	3,4	
	7,5								3,8	3,9*	5,8	
	6,0								2,7	3,4*	7,0	
	4,5	6,4*	6,4*	5,8	6,8*	3,8	6,0	2,4	4,1	2,2	3,2*	7,8
	3,0	10,2	11,6*	5,6	9,1	3,8	5,9	2,4	4,1	2,0	3,2*	8,2
	1,5	9,9	12,4*	5,5	8,9	3,7	5,9	2,4	4,0	1,9	3,3*	8,3
	0	9,8	14,6*	5,4	9,0	3,5	5,9	2,3	3,9	1,9	3,4	8,1
	-1,5	9,3	16,9*	5,1	9,2	3,2	5,6	2,2	3,8	2,1	3,7	7,6
	-3,0	9,2	17,5*	4,8	8,8	3,0	5,4			2,5	4,2*	6,8
	-4,5	9,0	13,1*							4,9	6,7*	4,4
Lame relevée	9,0								5,5*	5,5*	3,4	
	7,5			5,9*	5,9*				3,9*	3,9*	5,8	
	6,0			5,7*	5,7*	4,0	5,7*		2,9	3,4*	7,0	
	4,5	6,4*	6,4*	6,2	6,8*	4,1	6,1	2,6	4,2	2,4	3,2*	7,8
	3,0	10,7	11,6*	6,0	9,1*	4,0	6,0	2,6	4,2	2,2	3,2*	8,2
	1,5	10,5	12,4*	5,9	9,0	4,0	6,0	2,6	4,1	2,1	3,3*	8,3
	0	10,4	14,6*	5,7	9,1	3,8	6,0	2,4	4,0	2,1	3,5	8,1
	-1,5	9,9	16,9*	5,5	9,3	3,5	5,7	2,3	3,9	2,3	3,8	7,6
	-3,0	9,8	17,5*	5,2	9,0	3,3	5,5			2,7	4,2*	6,8
	-4,5	9,6	13,1*							5,3	6,7*	4,4
Lame abaissée	9,0								5,5*	5,5*	3,4	
	7,5			5,9*	5,9*				3,9*	3,9*	5,8	
	6,0			5,7*	5,7*	4,2	5,7*		3,1	3,4*	7,0	
	4,5	6,4*	6,4*	6,4	6,8*	4,2	6,4*	2,7	4,7*	2,5	3,2*	7,8
	3,0	11,2	11,6*	6,2	9,1*	4,2	6,9*	2,7	5,8*	2,3	3,2*	8,2
	1,5	10,9	12,4*	6,1	10,2*	4,1	7,4*	2,7	5,9*	2,2	3,3*	8,3
	0	11,0	14,6*	6,0	10,5*	3,9	7,6*	2,6	6,0*	2,2	3,5*	8,1
	-1,5	10,5	16,9*	5,7	10,6*	3,6	7,7*	2,5	5,1*	2,4	4,0*	7,6
	-3,0	10,4	17,5*	5,5	10,9*	3,4	6,7*			2,9	4,2*	6,8
	-4,5	10,2	13,1*							5,5	6,7*	4,4
LC	9,0								5,5*	5,5*	3,4	
	7,5			5,9*	5,9*				3,9*	3,9*	5,8	
	6,0			5,7*	5,7*	4,3	5,7*		3,1	3,4*	7,0	
	4,5	6,4*	6,4*	6,6	6,8*	4,3	6,1	2,8	4,2	2,6	3,2*	7,8
	3,0	11,6*	11,6*	6,4	9,1*	4,3	6,0	2,8	4,2	2,3	3,2*	8,2
	1,5	11,4	12,4*	6,3	9,0	4,2	6,0	2,7	4,1	2,2	3,3*	8,3
	0	11,5	14,6*	6,2	9,1	4,0	6,0	2,6	4,0	2,3	3,5	8,1
	-1,5	11,1	16,9*	5,9	9,3	3,7	5,7	2,5	3,9	2,5	3,8	7,6
	-3,0	11,0	17,5*	5,7	9,0	3,6	5,5			2,9	4,2*	6,8
	-4,5	10,8	13,1*							5,8	6,7*	4,4
Lame relevée	9,0								5,5*	5,5*	3,4	
	7,5			5,9*	5,9*				3,9*	3,9*	5,8	
	6,0			5,7*	5,7*	4,6	5,7*		3,4*	3,4*	7,0	
	4,5	6,4*	6,4*	6,8*	6,8*	4,6	6,2	3,0	4,2	2,8	3,2*	7,8
	3,0	11,6*	11,6*	6,8	9,1*	4,6	6,1	3,0	4,2	2,5	3,2*	8,2
	1,5	12,1	12,4*	6,6	9,2	4,5	6,0	3,0	4,2	2,4	3,3*	8,3
	0	12,2	14,6*	6,6	9,2	4,3	6,1	2,9	4,1	2,5	3,5*	8,1
	-1,5	11,9	16,9*	6,4	9,4	4,0	5,8	2,8	4,0	2,7	3,8	7,6
	-3,0	11,8	17,5*	6,1	9,1	3,9	5,6			3,2	4,2*	6,8
	-4,5	11,6	13,1*							6,2	6,7*	4,4
Lame abaissée	9,0								5,5*	5,5*	3,4	
	7,5			5,9*	5,9*				3,9*	3,9*	5,8	
	6,0			5,7*	5,7*	4,8	5,7*		3,4*	3,4*	7,0	
	4,5	6,4*	6,4*	6,8*	6,8*	4,8	6,4*	3,2	4,7*	3,0	3,2*	7,8
	3,0	11,6*	11,6*	7,1	9,1*	4,8	6,9*	3,2	5,8*	2,7	3,2*	8,2
	1,5	12,4*	12,4*	7,0	10,2*	4,8	7,4*	3,1	5,9*	2,6	3,3*	8,3
	0	13,0	14,6*	7,0	10,5*	4,6	7,6*	3,0	6,0*	2,6	3,5*	8,1
	-1,5	12,8	16,9*	6,8	10,6*	4,3	7,7*	2,9	5,1*	2,9	4,0*	7,6
	-3,0	12,7	17,5*	6,5	10,9*	4,1	6,7*			3,4	4,2*	6,8
	-4,5	12,5	13,1*							6,6	6,7*	4,4

Balancier 3,05 m

Châssis	3,0 m		4,5 m		6,0 m		7,5 m		m			
	m	Rotation de 360°	Dans l'axe	Dans l'axe	Dans l'axe	Dans l'axe	Dans l'axe	Dans l'axe	Dans l'axe	m		
NLC ⁽¹⁾	9,0								3,9*	3,9*	4,0	
	7,5								3,0*	3,0*	6,1	
	6,0								2,6	2,7*	7,3	
	4,5								2,1	2,7*	8,0	
	3,0	10,2	13,6*	5,6	8,6*	3,7	5,9	2,5	4,1	1,9	2,7*	8,4
	1,5	9,9	13,0*	5,5	8,9	3,7	5,8	2,4	4,1	1,8	2,8*	8,5
	0	9,9	14,4*	5,4	8,9	3,5	5,9	2,3	3,9	1,8	3,1*	8,3
	-1,5	9,3	16,5*	5,1	9,1	3,2	5,6	2,1	3,8	1,9	3,5	7,9
	-3,0	9,1	17,2*	4,8	8,9	3,0	5,4			2,3	4,1	7,0
	-4,5	8,8	15,1*	4,6	8,0*					3,6	5,2*	5,3
Lame relevée	9,0								3,9*	3,9*	4,0	
	7,5								3,0*	3,0*	6,1	
	6,0								2,7*	2,7*	7,3	
	4,5								2,3	2,7*	8,0	
	3,0	10,8	13,6*	6,0	8,6*	4,0	6,0	2,7	4,2	2,1	2,7*	8,4
	1,5	10,4	13,0*	5,8	9,0	4,0	5,9	2,6	4,1	2,0	2,8*	8,5
	0	10,4	14,4*	5,8	9,0	3,8	6,0	2,5	4,0	2,0	3,1*	8,3
	-1,5	10,0	16,5*	5,5	9,2	3,5	5,7	2,3	3,9	2,1	3,5	7,9
	-3,0	9,7	17,2*	5,2	9,0	3,2	5,4			2,5	4,2	7,0
	-4,5	9,5	15,1*	4,9	8,0*					3,9	5,2*	5,3
Lame abaissée	9,0								3,9*	3,9*	4,0	
	7,5								3,0*	3,0*	6,1	
	6,0								2,7*	2,7*	7,3	
	4,5								2,4	2,7*	8,0	
	3,0	11,2	13,6*	6,0*	8,6*	4,2	6,7*	2,8	5,6*	2,2	2,7*	8,4
	1,5	10,9	13,0*	6,0	10,0*	4,1	7,3*	2,7	5,8*	2,1	2,8*	8,5
	0	10,9	14,4*	6,0	10,4*	4,0	7,5*	2,6	5,9*	2,1	3,1*	8,3
	-1,5	10,5	16,5*	5,7	10,5*	3,7	7,6*	2,4	5,5*	2,2	3,7*	7,9
	-3,0	10,3	17,2*	5,5	10,8*	3,4	7,3*			2,6	4,6*	7,0
	-4,5	10,0	15,1*	5,2	8,0*					4,0	5,2*	5,3
LC	9,0								3,9*	3,9*	4,0	
	7,5								3,0*	3,0*	6,1	
	6,0								2,7*	2,7*	7,3	
	4,5								2,5	2,7*	8,0	
	3,0	11,7	13,6*	6,4	8,6*	4,3	6,0	2,9	4,2	2,2	2,7*	8,4
	1,5	11,4	13,0*	6,2	9,0	4,2	5,9	2,8	4,1	2,1	2,8*	8,5
	0	11,4	14,4*	6,2*	9,0	4,1	6,0	2,6	4,0	2,1	3,1*	8,3
	-1,5	11,1	16,5*	5,9	9,2	3,8	5,7	2,5	3,9	2,3	3,5	7,9
	-3,0	10,9	17,2*	5,7	9,0	3,5	5,4			2,7	4,2	7,0
	-4,5	10,6	15,1*	5,4	8,0*					4,2	5,2*	5,3
Lame relevée	9,0								3,9*	3,9*	4,0	
	7,5								3,0*	3,0*	6,1	
	6,0								2,7*	2,7*	7,3	
	4,5								2,7*	2,7*	8,0	
	3,0	12,4	13,6*	6,8	8,6*	4,5	6,1	3,1	4,3	2,4	2,7*	8,4
	1,5	12,0	13,0*	6,6	9,1	4,5	6,0	3,0	4,2	2,3	2,8*	8,5
	0	12,1	14,4*	6,6	9,1	4,4	6,0	2,9	4,1	2,3	3,1*	8,3
	-1,5	11,9	16,5*	6,4	9,3	4,1	5,8	2,7	3,9	2,5	3,6	7,9
	-3,0	11,7	17,2*	6,1	9,1	3,8	5,5			2,9	4,3	7,0
	-4,5	11,4	15,1*	5,8	8,0*					4,5	5,2*	5,3
Lame abaissée	9,0								3,9*	3,9*	4,0	
	7,5								3,0*	3,0*	6,1	
	6,0								2,7*	2,7*	7,3	
	4,5								2,7*	2,7*	8,0	
	3,0	13,2	13,6*	7,1	8,6*	4,7	6,7*	3,3	5,6*	2,6	2,7*	8,4
	1,5	12,8	13,0*	6,9	10,0*	4,7	7,3*	3,2	5,8*	2,5	2,8*	8,5
	0	12,8	14,4*	6,9	10,4*	4,6	7,5*	3,0	5,9*	2,5	3,1*	8,3
	-1,5	12,9	16,5*	6,8	10,5*	4,3	7,6*	2,9	5,5*	2,7	3,7*	7,9
	-3,0	12,6	17,2*	6,5	10,8*	4,1	7,3*			3,1	4,6*	7,0
	-4,5	12,3	15,1*	6,2	8,0*					4,8	5,2*	5,3

↑ Hauteur ↻ Rotation de 360° 📏 Dans l'axe 🚧 Portée max. * Limitée par l'hydraulique

Les charges en bout de balancier (sans outil) sont exprimées en tonnes (t) et indiquées pour une rotation de la tourelle à 360°, sur une surface dure, horizontale et portant uniformément. Les autres valeurs sont indiquées pour la tourelle dans l'axe du châssis. Les valeurs sont déterminées avec des tuiles de 600 mm pour la position optimale du vérin de réglage de la flèche. Conformément à la norme ISO 10567 les valeurs correspondent à 75 % de la charge de basculement statique ou à 87 % de la limite hydraulique (caractérisés par *). En cas de démontage du vérin de godet, du levier de renvoi et de la biellette, la charge est à majorer de 285 kg supplémentaires. La capacité de charge de la machine est limitée en fonction de la stabilité et des limites hydrauliques.

Pour les travaux de levage de charge, les pelles hydrauliques doivent être équipées de dispositifs anti-rupture de flexibles sur les vérins de flèche et sur le ou les vérins de balancier, d'un avertisseur de surcharge et d'un diagramme de charge conformément à la norme EN 474-5.

Déterminez la capacité de charge maximale à partir du tableau de charges affiché dans la cabine ou du tableau de charges inséré dans la notice d'instructions livrée avec la machine.

¹⁾ Les valeurs sont calculées pour le châssis NLC avec des tuiles de 500 mm

Forces de levage

avec flèche monobloc déportable latéralement 5,20 m, contrepoids 3,1 t et tuiles 500 mm/600 mm

Balancier 2,25 m

Châssis	3,0 m		4,5 m		6,0 m		7,5 m		m		
	↑	↻	↻	↻	↻	↻	↻	↻			
NLC ¹⁾	7,5								3,9*	3,9*	4,6
	6,0								3,4	3,4*	6,1
	4,5								2,6	3,3*	6,9
	3,0								2,3	3,4*	7,4
	1,5								2,2	3,7*	7,5
	0	5,5*	5,5*						2,2	3,9	7,2
	-1,5	7,7	10,9*						2,4	4,4	6,7
	-3,0	8,0	9,0*						3,2	5,1*	5,6
-4,5											
NLC ¹⁾ lame relevée	7,5								3,9*	3,9*	4,6
	6,0								3,4*	3,4*	6,1
	4,5								2,8	3,3*	6,9
	3,0								2,5	3,4*	7,4
	1,5								2,3	3,7*	7,5
	0	5,5*	5,5*						2,4	4,0	7,2
	-1,5	8,3	10,9*						2,7	4,5	6,7
	-3,0	8,6	9,0*						3,4	5,1*	5,6
-4,5											
NLC ¹⁾ lame abaissée	7,5								3,9*	3,9*	4,6
	6,0								3,4*	3,4*	6,1
	4,5								3,0	3,3*	6,9
	3,0								2,6	3,4*	7,4
	1,5								2,5	3,7*	7,5
	0	5,5*	5,5*						2,5	4,2*	7,2
	-1,5	8,8	10,9*						2,8	5,2*	6,7
	-3,0	9,0*	9,0*						3,6	5,1*	5,6
-4,5											
LC	7,5								3,9*	3,9*	4,6
	6,0								3,4*	3,4*	6,1
	4,5								3,0	3,3*	6,9
	3,0								2,7	3,4*	7,4
	1,5								2,5	3,7*	7,5
	0	5,5*	5,5*						2,6	4,0	7,2
	-1,5	9,4	10,9*						2,9	4,5	6,7
	-3,0	9,0*	9,0*						3,7	5,1*	5,6
-4,5											
LC lame relevée	7,5								3,9*	3,9*	4,6
	6,0								3,4*	3,4*	6,1
	4,5								3,3	3,3*	6,9
	3,0								2,9	3,4*	7,4
	1,5								2,8	3,7*	7,5
	0	5,5*	5,5*						2,8	4,1	7,2
	-1,5	10,2	10,9*						3,1	4,6	6,7
	-3,0	9,0*	9,0*						4,0	5,1*	5,6
-4,5											
LC lame abaissée	7,5								3,9*	3,9*	4,6
	6,0								3,4*	3,4*	6,1
	4,5								3,3*	3,3*	6,9
	3,0								3,1	3,4*	7,4
	1,5								2,9	3,7*	7,5
	0	5,5*	5,5*						3,0	4,2*	7,2
	-1,5	10,9*	10,9*						3,3	5,2*	6,7
	-3,0	9,0*	9,0*						4,3	5,1*	5,6
-4,5											

Balancier 2,45 m

Châssis	3,0 m		4,5 m		6,0 m		7,5 m		m		
	↑	↻	↻	↻	↻	↻	↻	↻			
NLC ¹⁾	7,5								3,5*	3,5*	4,9
	6,0								3,1*	3,1*	6,3
	4,5								2,5	3,0*	7,1
	3,0								2,2	3,1*	7,5
	1,5								2,1	3,3*	7,6
	0	5,9*	5,9*						2,1	3,7*	7,4
	-1,5	7,6	10,5*						2,3	4,2	6,9
	-3,0	7,8	9,6*						2,9	5,0*	5,9
-4,5											
NLC ¹⁾ lame relevée	7,5								3,5*	3,5*	4,9
	6,0								3,1*	3,1*	6,3
	4,5								2,7	3,0*	7,1
	3,0								2,4	3,1*	7,5
	1,5								2,2	3,3*	7,6
	0	5,9*	5,9*						2,3	3,7*	7,4
	-1,5	8,2	10,5*						2,5	4,2	6,9
	-3,0	8,5	9,6*						3,2	5,0*	5,9
-4,5											
NLC ¹⁾ lame abaissée	7,5								3,5*	3,5*	4,9
	6,0								3,1*	3,1*	6,3
	4,5								2,8	3,0*	7,1
	3,0								2,5	3,1*	7,5
	1,5								2,4	3,3*	7,6
	0	5,9*	5,9*						2,4	3,7*	7,4
	-1,5	8,7	10,5*						2,7	4,6*	6,9
	-3,0	9,0	9,6*						3,4	5,0*	5,9
-4,5											
LC	7,5								3,5*	3,5*	4,9
	6,0								3,1*	3,1*	6,3
	4,5								2,9	3,0*	7,1
	3,0								2,6	3,1*	7,5
	1,5								2,5	3,3*	7,6
	0	5,9*	5,9*						2,5	3,7*	7,4
	-1,5	9,3	10,5*						2,7	4,2	6,9
	-3,0	9,5	9,6*						3,5	5,0*	5,9
-4,5											
LC lame relevée	7,5								3,5*	3,5*	4,9
	6,0								3,1*	3,1*	6,3
	4,5								3,0*	3,0*	7,1
	3,0								2,8	3,1*	7,5
	1,5								2,6	3,3*	7,6
	0	5,9*	5,9*						2,7	3,7*	7,4
	-1,5	10,1	10,5*						3,0	4,3	6,9
	-3,0	9,6*	9,6*						3,8	5,0*	5,9
-4,5											
LC lame abaissée	7,5								3,5*	3,5*	4,9
	6,0								3,1*	3,1*	6,3
	4,5								3,0*	3,0*	7,1
	3,0								3,0	3,1*	7,5
	1,5								2,9	3,3*	7,6
	0	5,9*	5,9*						2,8	3,7*	7,4
	-1,5	10,5*	10,5*						3,2	4,6*	6,9
	-3,0	9,6*	9,6*						4,0	5,0*	5,9
-4,5											

↑ Hauteur ↻ Rotation de 360° ↻ Dans l'axe ↻ Portée max. * Limitée par l'hydraulique

Les charges en bout de balancier (sans outil) sont exprimées en tonnes (t) et indiquées pour une rotation de la tourelle à 360°, sur une surface dure, horizontale et portant uniformément. Les autres valeurs sont indiquées pour la tourelle dans l'axe du châssis. Les valeurs sont déterminées avec des tuiles de 600 mm. Conformément à la norme ISO 10567 les valeurs correspondent à 75% de la charge de basculement statique ou à 87% de la limite hydraulique (caractérisés par *). En cas de démontage du vérin de godet, du levier de renvoi et de la biellette, la charge est à majorer de 285 kg supplémentaires. La capacité de charge de la machine est limitée en fonction de la stabilité et des limites hydrauliques.

Pour les travaux de levage de charge, les pelles hydrauliques doivent être équipées de dispositifs anti-rupture de flexibles sur les vérins de flèche et sur le ou les vérins de balancier, d'un avertisseur de surcharge et d'un diagramme de charge conformément à la norme EN 474-5.

Déterminez la capacité de charge maximale à partir du tableau de charges affiché dans la cabine ou du tableau de charges inséré dans la notice d'instructions livrée avec la machine.

¹⁾ Les valeurs sont calculées pour le châssis NLC avec des tuiles de 500 mm

Balancier 2,65 m

Châssis	3,0 m		4,5 m		6,0 m		7,5 m		m			
	m									m		
NLC ¹⁾	7,5								3,1*	3,1*	5,2	
	6,0								2,8*	2,8*	6,5	
	4,5								2,4	2,7*	7,3	
	3,0	9,0	12,8*			3,6	4,7*		2,1	2,8*	7,7	
	1,5			4,9	8,0*	3,2	5,6	2,2	3,9	2,0	3,0*	7,8
	0	6,2*	6,2*	4,1	7,9	2,8	5,1	2,0	3,7	2,0	3,4*	7,6
	-1,5	7,5	10,1*	4,0	7,8	2,7	5,0			2,2	4,0	7,1
-3,0	7,7	10,2*	4,1	7,5*	2,8	5,1			2,7	5,0	6,1	
-4,5												
Lame relevée	7,5								3,1*	3,1*	5,2	
	6,0								2,8*	2,8*	6,5	
	4,5								2,6	2,7*	7,3	
	3,0	9,6	12,8*	5,9	6,7*	3,7	5,7*		2,3	2,8*	7,7	
	1,5			4,8	8,4	3,2	5,4	2,4	3,9	2,2	3,0*	7,8
	0	6,2*	6,2*	4,5	8,0	3,0	5,2	2,2	3,7	2,2	3,4*	7,6
	-1,5	8,1	10,1*	4,4	7,9	3,0	5,1			2,4	4,0	7,1
-3,0	8,4	10,2*	4,5	7,5*	3,1	5,2			3,0	5,0*	6,1	
-4,5												
Lame abaissée	7,5								3,1*	3,1*	5,2	
	6,0								2,8*	2,8*	6,5	
	4,5								2,7	2,7*	7,3	
	3,0	10,1	12,8*	6,1	6,7*	3,8	5,7*		2,4	2,8*	7,7	
	1,5			5,0	9,2*	3,4	6,8*	2,5	4,2*	2,3	3,0*	7,8
	0	6,2*	6,2*	4,7	9,6*	3,2	7,0*	2,3	4,5*	2,3	3,4*	7,6
	-1,5	8,6	10,1*	4,6	9,1*	3,1	6,7*			2,5	4,1*	7,1
-3,0	8,9	10,2*	4,7	7,5*	3,2	5,2*			3,1	5,0*	6,1	
-4,5												
LC	7,5								3,1*	3,1*	5,2	
	6,0								2,8*	2,8*	6,5	
	4,5								2,7*	2,7*	7,3	
	3,0	10,7	12,8*	5,8	8,0*	3,7	5,7	2,6	3,9	2,4	2,8*	7,7
	1,5			5,2	8,4	3,5	5,4	2,5	3,8	2,3	3,0*	7,8
	0	6,2*	6,2*	4,9	8,0	3,3	5,2	2,4	3,7	2,3	3,4*	7,6
	-1,5	9,2	10,1*	4,8	7,9	3,2	5,1			2,6	4,0	7,1
-3,0	9,4	10,2*	4,9	7,5*	3,3	5,2			3,2	5,0*	6,1	
-4,5												
Lame relevée	7,5								3,1*	3,1*	5,2	
	6,0								2,8*	2,8*	6,5	
	4,5								2,7*	2,7*	7,3	
	3,0	11,5	12,8*	6,2	8,0*	4,0	5,8	2,8	4,0	2,7	2,8*	7,7
	1,5			5,6	8,6	3,8	5,5	2,7	3,9	2,5	3,0*	7,8
	0	6,2*	6,2*	5,3	8,2	3,6	5,3	2,6	3,8	2,6	3,4*	7,6
	-1,5	10,0	10,1*	5,2	8,1	3,5	5,2			2,8	4,1*	7,1
-3,0	10,2*	10,2*	5,3	7,5*	3,6	5,2*			3,5	5,0*	6,1	
-4,5												
Lame abaissée	7,5								3,1*	3,1*	5,2	
	6,0								2,8*	2,8*	6,5	
	4,5								2,7*	2,7*	7,3	
	3,0	12,5	12,8*	6,6	8,0*	4,3	6,3*	3,0	4,2*	2,8*	2,8*	7,7
	1,5			6,0	9,2*	4,0	6,8*	2,9	5,3*	2,7	3,0*	7,8
	0	6,2*	6,2*	5,7	9,6*	3,8	7,0*	2,8	4,5*	2,7	3,4*	7,6
	-1,5	10,1*	10,1*	5,6	9,1*	3,7	6,7*			3,0	4,1*	7,1
-3,0	10,2*	10,2*	5,7	7,5*	3,8	5,2*			3,7	5,0*	6,1	
-4,5												

Balancier 3,05 m

Châssis	3,0 m		4,5 m		6,0 m		7,5 m		m			
	m									m		
NLC ¹⁾	7,5								2,5*	2,5*	5,5	
	6,0								2,3*	2,3*	6,7	
	4,5								2,3*	2,3*	7,5	
	3,0	9,4	11,5*	5,1	7,6*	3,2	5,6	2,2	3,9	2,0	2,4*	7,9
	1,5			4,5	8,4	3,0	5,3	2,1	3,7	1,9	2,6*	8,0
	0	7,4	7,8*	4,1	7,9	2,8	5,1	2,0	3,6	1,9	3,0*	7,8
	-1,5	7,3	10,4*	4,0	7,7	2,7	5,0			2,1	3,8	7,3
-3,0	7,5	11,2*	4,0	7,8	2,7	5,0			2,5	4,6	6,3	
-4,5			4,3	5,1*					4,0	4,8*	4,8	
Lame relevée	7,5								2,5*	2,5*	5,5	
	6,0								2,3*	2,3*	6,7	
	4,5								2,3*	2,3*	7,5	
	3,0	10,1	11,5*	5,4	7,6*	3,5	5,7	2,4	4,0	2,2	2,4*	7,9
	1,5			4,8	8,5	3,2	5,4	2,3	3,8	2,1	2,6*	8,0
	0	7,8*	7,8*	4,5	8,1	3,0	5,2	2,2	3,7	2,1	3,0*	7,8
	-1,5	8,0	10,4*	4,3	7,9	2,9	5,0			2,3	3,8	7,3
-3,0	8,2	11,2*	4,4	7,9	3,0	5,1			2,8	4,7	6,3	
-4,5			4,6	5,1*					4,3	4,8*	4,8	
Lame abaissée	7,5								2,5*	2,5*	5,5	
	6,0								2,3*	2,3*	6,7	
	4,5								2,3*	2,3*	7,5	
	3,0	10,6	11,5*	5,7	7,6*	3,7	6,0*	2,5	4,0*	2,2	2,4*	7,9
	1,5			5,1	8,9*	3,4	6,6*	2,4	5,0*	2,2	2,6*	8,0
	0	7,6*	7,6*	4,7	9,5*	3,2	6,9*	2,3	4,9*	2,2	3,0*	7,8
	-1,5	8,5	10,4*	4,6	9,2*	3,1	6,8*			2,4	3,9*	7,3
-3,0	8,7	11,2*	4,6	8,0*	3,1	5,7*			2,9	5,3*	6,3	
-4,5			4,9	5,1*					4,5	4,8*	4,8	
LC	7,5								2,5*	2,5*	5,5	
	6,0								2,3*	2,3*	6,7	
	4,5								2,3*	2,3*	7,5	
	3,0	11,3	11,5*	5,9	7,6*	3,8	5,7	2,6	4,0	2,4	2,4*	7,9
	1,5			5,3	8,5	3,5	5,4	2,5	3,8	2,2	2,6*	8,0
	0	7,8*	7,8*	4,9	8,1	3,3	5,2	2,4	3,7	2,2	3,0*	7,8
	-1,5	9,0	10,4*	4,7	7,9	3,2	5,0			2,4	3,8	7,3
-3,0	9,2	11,2*	4,8	7,9	3,2	5,1			3,0	4,7	6,3	
-4,5			5,1	5,1*					4,7	4,8*	4,8	
Lame relevée	7,5								2,5*	2,5*	5,5	
	6,0								2,3*	2,3*	6,7	
	4,5								2,3*	2,3*	7,5	
	3,0	11,5*	11,5*	6,3	7,6*	4,1	5,8	2,8	4,0*	2,4*	2,4*	7,9
	1,5			5,7	8,7	3,8	5,5	2,7	3,9	2,4	2,6*	8,0
	0	7,8*	7,8*	5,3	8,2	3,6	5,3	2,6	3,8	2,5	3,0*	7,8
	-1,5	9,8	10,4*	5,2	8,0	3,5	5,1			2,7	3,9*	7,3
-3,0	10,0	11,2*	5,2	8,0*	3,5	5,2			3,3	4,8	6,3	
-4,5			5,1*	5,1*					4,8*	4,8*	4,8	
Lame abaissée	7,5								2,5*	2,5*	5,5	
	6,0								2,3*	2,3*	6,7	
	4,5								2,3*	2,3*	7,5	
	3,0	11,5*	11,5*	6,7	7,6*	4,3	6,0*	3,0	4,0*	2,4*	2,4*	7,9
	1,5			6,1	8,9*	4,0	6,6*	2,9	5,0*	2,6	2,6*	8,0
	0	7,8*	7,8*	5,7	9,5*	3,8	6,9*	2,8	4,9*	2,6	3,0*	7,8
	-1,5	10,4*	10,4*	5,5	9,2*	3,7	6,8*			2,9	3,9*	7,3
-3,0	10,9	11,2*	5,6	8,0*	3,7	5,7*			3,5	5,3*	6,3	
-4,5			5,1*	5,1*					4,8*	4,8*	4,8	

↑ Hauteur ↻ Rotation de 360° 📏 Dans l'axe 🚧 Portée max. * Limitée par l'hydraulique

Les charges en bout de balancier (sans outil) sont exprimées en tonnes (t) et indiquées pour une rotation de la tourelle à 360°, sur une surface dure, horizontale et portant uniformément. Les autres valeurs sont indiquées pour la tourelle dans l'axe du châssis. Les valeurs sont déterminées avec des tuiles de 600 mm. Conformément à la norme ISO 10567 les valeurs correspondent à 75% de la charge de basculement statique ou à 87% de la limite hydraulique (caractérisés par *). En cas de démontage du vérin de godet, du levier de renvoi et de la biellette, la charge est à majorer de 285 kg supplémentaires. La capacité de charge de la machine est limitée en fonction de la stabilité et des limites hydrauliques.

Pour les travaux de levage de charge, les pelles hydrauliques doivent être équipées de dispositifs anti-rupture de flexibles sur les vérins de flèche et sur le ou les vérins de balancier, d'un avertisseur de surcharge et d'un diagramme de charge conformément à la norme EN 474-5.

Déterminez la capacité de charge maximale à partir du tableau de charges affiché dans la cabine ou du tableau de charges inséré dans la notice d'instructions livrée avec la machine.

¹⁾ Les valeurs sont calculées pour le châssis NLC avec des tuiles de 500 mm

Outils disponibles

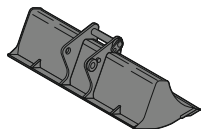

Godet de curage fixe

GRL 90, pour montage direct

Largeur	mm	1 500	2 000	2 400				
Capacité	m ³	0,50	0,70	0,85				
Poids	kg	400	506	586				

GRL 90, pour montage à l'attache rapide SWA 48

Largeur	mm	1 500	1 500	2 000	2 000	2 000	2 400	2 400
Capacité	m ³	0,50	0,95	0,70	1,20	1,25	0,85	1,15
Poids	kg	430	560	400	640	600	600	650

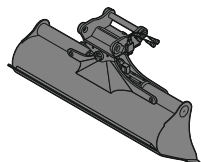

Godet de curage

GRL 90, orientable 2 x 50°, pour montage direct

Largeur	mm	1 600	1 600	2 000	2 000	2 000	2 200	2 400
Capacité	m ³	0,55	0,80	0,50	0,70	1,00	0,80	0,85
Poids	kg	650	790	610	800	870	800	870

GRL 90, orientable 2 x 50°, pour montage à l'attache rapide SWA 48

Largeur	mm	1 600	1 600	2 000	2 000	2 000	2 200	2 200	2 400
Capacité	m ³	0,55	0,80	0,50	0,70	1,00	0,80	1,15	0,85
Poids	kg	730	850	740	870	870	870	970	930

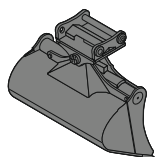

Godet orientable

SL 90, orientable 2 x 50°, pour montage direct

Largeur	mm	1 500	1 600	1 600	
Capacité	m ³	0,60	0,80	1,00	
Poids	kg	680	750	810	

SL 90, orientable 2 x 50°, pour montage à l'attache rapide SWA 48

Largeur	mm	1 500	1 600	1 600	1 600
Capacité	m ³	0,60	0,80	0,80	1,00
Poids	kg	680	820	950	870
Version HD				X	

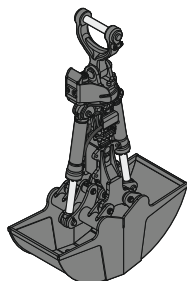

Benne preneuse

GMZ 24, coquilles de terrassement, pour montage à l'attache rapide SWA 48

Largeur	mm	600	800	1 000
Capacité	m ³	0,34	0,46	0,60
Poids	kg	890	970	1 040

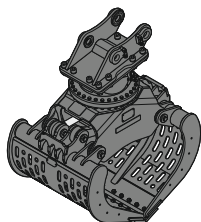

Grappin de tri

SG 25B, pour montage à l'attache rapide SWA 48

		nervuré	perforé	enrochement			
Largeur	mm	800	1 000	800	1 000	1 200	800
Capacité	m ³	0,50	0,65	0,55	0,75	0,90	0,60
Poids	kg	1 210	1 295	1 170	1 230	1 325	1 170

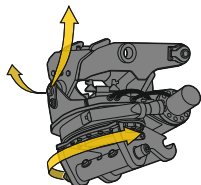

Tiltrotator

LH-TR 25, pour montage à l'attache rapide SWA 48

Poids	kg	720
Rotation		360°
Inclinaison		2 x 50°

Equipements de série

Châssis

Barbotins à denture auto-nettoyante
Galets de roulement et porteurs étanches et graissés à vie
Oeillets d'arrimage

Tourelle

Bouchon de réservoir carburant verrouillable
Capot moteur à ouverture assistée pneumatique
Coffre de rangement verrouillable
Coupe-batterie manuel verrouillable
Filtres accessibles depuis le sol
Graissage centralisé automatique
Grille de protection sur ventilateur de radiateur
Isolation acoustique
Mains courantes
Niveau d'huile de réducteur d'orientation, visible depuis la cabine
Niveau d'huile hydraulique, visible depuis le sol
Portes de service verrouillables
Réservoir de liquide lave-glace
Rétroviseurs avant-droits
Revêtement antidérapant
Ventilateur pivotant

Circuit hydraulique

Accumulateur de pression pour descente contrôlée de l'équipement moteur coupé
Barreau magnétique
Filtre avec filtres fins intégrés
Points de mesure de la pression hydraulique
Système Confort Synchrone Liebherr (LSC)
Vanne d'arrêt réservoir hydraulique

Moteur

Filtre à air avec extraction automatique des poussières
Filtre fin à carburant
Motorisation EU Phase V
Pompe d'amorçage de carburant
Préfiltre à carburant et séparateur d'eau
Ralenti/montée en régime automatique contrôlés par capteurs dans les joysticks
Refroidissement de l'air d'admission
Réglage continu du régime moteur
Suralimentation turbocompresseur à géométrie fixe
Système de post-traitement des gaz d'échappement – DOC + FAP + SCR
Système d'injection Common-Rail

Cabine

Accoudoirs réglables en largeur, hauteur et inclinaison
Affichage mécanique des heures de fonctionnement, visible depuis le sol
Amortissement visco-élastique de la cabine
Boîtier filtres à air cabine, accessible depuis le sol
Bouton raccourci configurable sur joystick
Caméra de surveillance arrière
Climatisation automatique tri-zone réglable au display
Console gauche relevable
Consommation carburant au display
Consommation de solution d'urée au display
Crochet portemanteau
Display multi-fonctions avec écran couleur 7" tactile
Éclairage intérieur
Espaces de rangement
Essuie-glace et lave-glace pare-brise
Filets de rangement
LiDAT Plus (Système de transfert de données Liebherr)*
Marteau brise-vitre
Niveau de carburant au display
Niveau de solution d'urée au display
Porte-bouteille
Prise électrique en cabine (12 V)
Prise électrique en cabine (24 V)
Rétroviseur
Sélecteur de mode de travail
Sortie de secours par la vitre arrière
Stores à enrouleur pour pare-brise et vitre de toit
Structure cabine homologuée ROPS (ISO 12117-2)
Tapis de sol caoutchouc fixé au sol et démontable
Visière anti-pluie
Vitre de droite feuilletée
Vitrines de porte coulissantes
Vitrines teintées

Equipement

Brides de fixation SAE pour les conduites haute pression
Dispositif de sécurité contre la rupture de flexibles sur vérin de balancier
Dispositif de sécurité contre la rupture de flexibles sur vérins de flèche
Régénération vérin de balancier
Régénération vérins de flèche

* peut être prolongé en option au bout d'un an

Equipements standard / option

Châssis

Chaînes étanches et graissées	•
Châssis LC	+
Châssis NLC	+
Coffre de rangement châssis	+
Couvercle standard pour pièce centrale châssis	•
Guide-chaînes 1 pièce	•
Guide-chaînes 3 pièces	+
Lame de nivelage et d'ancrage 2 500 mm	+
Lame de nivelage et d'ancrage 2 600 mm	+
Lame de nivelage et d'ancrage 2 850 mm	+
Lame de nivelage et d'ancrage 3 000 mm	+
Marchepieds	•
Marchepieds larges	+
Peinture spéciale	+
Tôle de fond et couvercle renforcés pour pièce centrale châssis	+
Tuiles à 3 nervures 500/750/900 mm	+
Tuiles à 3 nervures 600 mm	•
Tuiles caoutchouc 600 mm	+

Tourelle

Autocollants d'avertissement réfléchissants	+
Contrepoids standard 3,1 t	•
Dispositif anti-siphonnage carburant	+
Feu à éclats tourelle, arrière, LED, 1 pièce	+
Kit d'outillage étendu incluant caisse à outils	+
Kit d'outillage incluant trousse de rangement	•
Peinture spéciale	+
Phare tourelle, côté droit, LED+, 1 pièce	+1)
Phares tourelle, arrière, LED+, 2 pièces	+1)
Phares tourelle, avant, halogène, 2 pièces, protections incluses	•1)
Phares tourelle, avant, LED+, 2 pièces, protections incluses	+1)
Pompe de remplissage carburant	+
Préchauffage du carburant	+
Préfiltre à air avec extracteur de poussière cyclonique	+
Prise électrique sur tourelle (24 V)	+
Skyview 360°	+
Ventilateur réversible	+



Circuit hydraulique

Filtre en dérivation pour huile hydraulique	+
Huile hydraulique Liebherr	•
Huile hydraulique Liebherr, biodégradable	+
Huile hydraulique Liebherr, spéciale climats extrêmes	+



Moteur

Arrêt moteur automatique après ralenti	+
--	---



Cabine

Anti-démarrage électronique	+
Arrêt d'urgence en cabine	+
Avertisseur de surcharge	+
Avertisseur sonore de déplacement désactivable	+
Caméra de surveillance côté droit	•
Ceinture de sécurité 2" avec enrouleur	•
Ceinture de sécurité 3" avec enrouleur, de couleur orange	+
Ceinture de sécurité 4 points	+
Chauffage auxiliaire programmable	+
Circuit haute pression avec Tool Control (20 réglages d'outils à l'écran)	+
Circuit moyenne pression	+
Commande circuit haute pression commutable aux pédales ou au mini-joystick	+
Essuie-glace inférieur pare-brise	+
Essuie-glace vitre de toit	+
Extincteur	+
Feu à éclats cabine, LED, 1 pièce	+
Filtre retour marteau	+
Glacière (12 V)	+
Grillage de protection partie basse du pare-brise	+
Grille de protection avant FGPS	+
Grille de protection toit FOPS	+
Inversion de commande entre circuit haute pression et vérin de godet	+
Mini-joysticks proportionnels	+
Pare-brise 1 partie blindé	+
Pare-brise 2 parties feuilleté rétractable	•
Pare-soleil	+
Peinture spéciale	+
Phares cabine, avant, halogène, 2 pièces	• ¹⁾
Phares cabine, avant, LED+, 2 pièces	+ ¹⁾
Phares toit cabine, avant, LED+, 2 pièces	+ ¹⁾
Préinstallation radio	•
Préparation pour système de guidage machine	+
Radio Comfort	+
Rampe lumineuse sur cabine	+
Repose-pieds	+
Repose-poignets rehaussés pour joysticks	+
Restriction de mouvement balancier	+
Siège conducteur Comfort	•
Siège conducteur Premium	+
Système de maintien de l'accessoire en fonctionnement continu	+
Toit pare-soleil	+
Trousse de secours	+
Vitre de toit blindée	+
Vitre de toit feuilletée	•
Vitres surteintées	+



Equipement

Attache rapide SWA 48 hydraulique	+
Attache rapide SWA 48 mécanique	+
Balancier 2,25 m	+
Balancier 2,45 m	+
Balancier 2,65 m	+
Balancier 3,05 m	+
Clapet de maintien de charge pour vérin de godet	+
Conduites hydrauliques pour grappin (vérin godet inactif)	+
Flèche monobloc 5,20 m	+
Flèche monobloc déportable latéralement 5,20 m	+
Flèche volée variable 5,40 m	+
Godets Liebherr	+
Graissage centralisé étendu pour attache rapide	+
Graissage centralisé étendu pour biellette	+
LIKUFIX pour attache rapide SWA 48 hydraulique	+
Limitation de pression vérins de flèche	+
Limitation en hauteur de l'enveloppe de travail	+
Peinture spéciale	+
Phares balancier, droite et gauche, LED+, 2 pièces, protections incluses	+ ¹⁾
Phares flèche, halogène, 2 pièces	• ¹⁾
Phares flèche, LED+, 2 pièces	+ ¹⁾
Prise signal électrique LIKUFIX	+
Protection dessous de balancier	+
Protection phares flèche	+
Protection tige de vérin de godet	+
Système de dents Liebherr	+
Tool Management	+
Tuyauterie retour de fuites pour accessoire	+

• = Standard, + = Option

¹⁾ Non disponible individuellement, mais sous forme de packs d'éclairage prédéfinis
Liste non exhaustive, nous consulter pour de plus amples renseignements.

Les équipements ou accessoires d'autres fabricants ne peuvent être montés qu'avec l'autorisation de Liebherr.

Le Groupe Liebherr



Grande gamme de produits

Le Groupe Liebherr est l'un des plus grands constructeurs de machines de travaux publics dans le monde. Les produits et services Liebherr sont axés sur la rentabilité et sont reconnus dans de nombreux autres domaines : réfrigérateurs et congélateurs, équipements pour l'aviation et les chemins de fer, machines-outils ainsi que grues maritimes.

Profit maximal pour le client

Dans tous les secteurs de produits, nous proposons des gammes complètes avec de nombreuses variantes d'équipement. Leur évolution technique et leur qualité reconnue offrent aux clients Liebherr la garantie d'un profit maximum.

Compétence technologique

Afin de répondre au niveau de qualité élevé de ses produits, Liebherr attache beaucoup d'importance à maîtriser en interne les compétences essentielles. C'est pourquoi les composants majeurs sont élaborés et produits par Liebherr ; c'est le cas, par exemple, des systèmes de commande et d'entraînement des machines de travaux publics.

Mondial et indépendant

L'entreprise familiale Liebherr a été fondée en 1949 par Hans Liebherr. Depuis, l'entreprise n'a cessé de croître pour être, aujourd'hui, un groupe de presque 48 000 collaborateurs travaillant dans plus de 140 sociétés réparties sur les cinq continents. Le groupe est chapeauté par la société Liebherr-International AG dont le siège est à Bulle (Suisse) et dont les détenteurs sont les membres de la famille Liebherr.

www.liebherr.com

Liebherr-France SAS

2 avenue Joseph Rey, B.P. 90287, FR-68005 Colmar Cedex
☎ +33 389 21 30 30, Fax +33 389 21 37 93
www.liebherr.com, E-Mail: info.lfr@liebherr.com
www.facebook.com/LiebherrConstruction